

Armario ICT 450 x 450 x 150mm.

Ref. ICT4545

Armario para ICT fabricado con material de gran resistencia y durabilidad, que proporciona una protección sólida para los equipos y asegura un rendimiento óptimo a lo largo del tiempo.

Recubrimiento con pintura de alta calidad, puerta sin bisagras convencionales, lo que permite que la puerta pueda intercambiarse fácilmente y abrir tanto hacia la derecha como hacia la izquierda, adaptándose a sus necesidades.

Tiene el fondo de aglomerado de madera para facilitar la colocación de los equipos y pre-troquelados en sus laterales para facilitar la entrada de cables.



Características del producto

Característica	Descripción
Material	Acero laminado SPCC de 1.0mm, con protección anticorrosiva
Otros detalles del producto	Puerta reversible extraíble sin bisagras
	Cerradura de leva con dos llaves
	Laterales pretroquelados para facilitar la entrada del cableado
	Trasera con panel de aglomerado de madera hidrófugo de 10mm
Color	Blanco
Pre-troquelado en laterales	4 x 50mm Ø en techo y base
	6 x 50mm Ø y 12 x 25mm Ø en lateral derecho
	6 x 50mm Ø en lateral izquierdo
Peso	4Kg
Temperatura de trabajo	-25°C a +85°C
Humedad relativa	100% HR
Grado de protección	IP33
Resistencia al impacto	IK07
Montaje	Superficie y uso en interior
Directiva aplicada	2014/35/EU, REBT 2002, RD346/2011

Embalaje

Característica	Descripción
Material	Caja de cartón
Peso	5Kg
Tamaño	470*470*170mm



Esquema de las partes

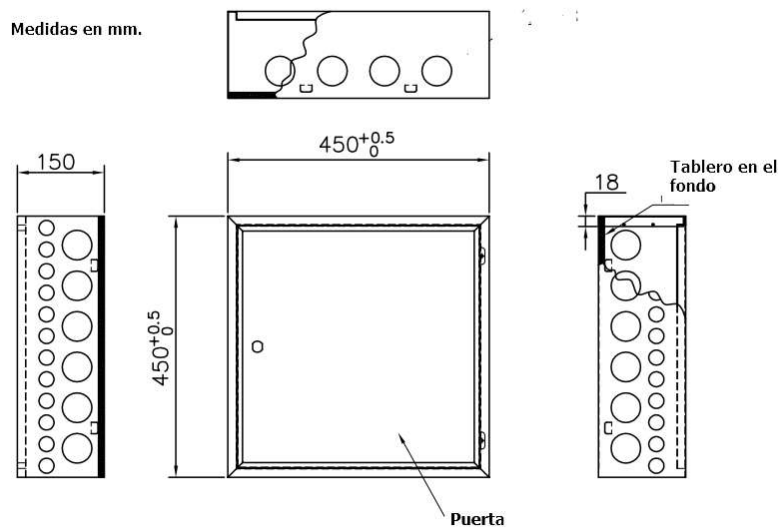

RoHS
Compliant

